

ELVITA



CTT7800V

Quick start guide
Tumble dryer

Snabbstartsguide
Torktumlare

Hurtigveiledning
Tørketrommel

Hurtigvejledning
Tørretumbler

Pikaopas
Kuivausrumpu

Flýtleiðbeiningar
Purrkari

SNABBSTART

Före torkning

1

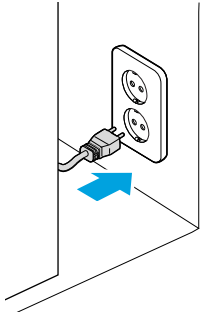

2

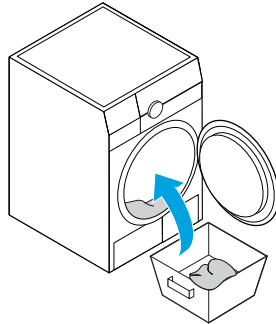

3

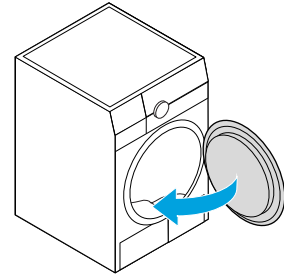

Torkning

1

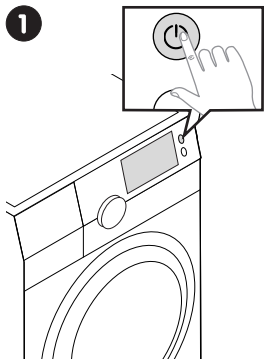

2

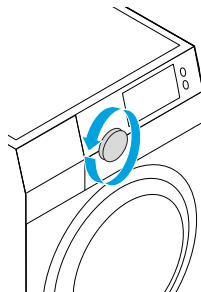

3

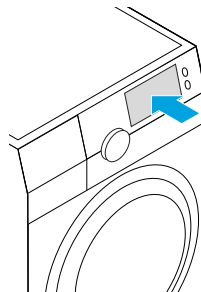

4

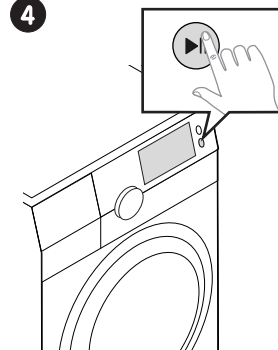

Efter torkning

1

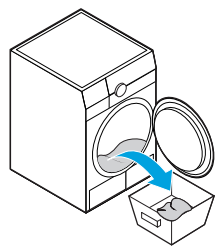

2

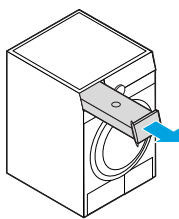

3

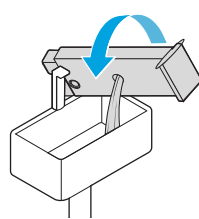

4

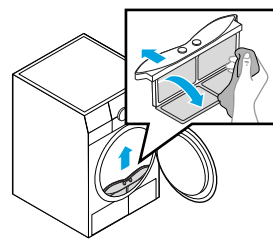

5

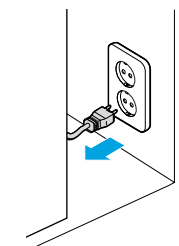

KOMMA IGÅNG

Installation

Se avsnitt "Installation", sida 48

Lär känna din torktumlare

Reglage

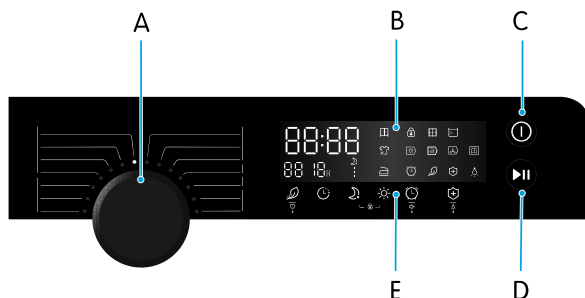

- A. Programväljare
- B. Display
- C. På/Av
- D. Start/paus
- E. Alternativ, inställningar och funktioner

Symboler på displayen



Torknivå: Extratorrt



Barnlås



Rengör filtren



Tömma vattenbehållaren



Torknivå: Normaltorrt



Cykelfas: Torkning



Cykelfas: Stryktorrt



Cykelfas: Sval



Cykelfas: Slutförd



Torknivå: Stryktorrt



Tid



Skrynkelfritt



Hygien



Belysning

Tillbehör



A

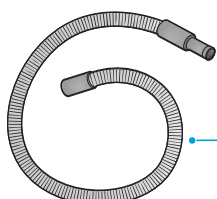





B

- A. Hållare till avloppsslang
- B. Förlängning till avloppsslangen med koppling

- Hållare till avloppsslang** För att säkra slangen och undvika knickar, t.ex. när du drar slangen över kanten på en vask.
- Förlängning till avloppsslangen med koppling** För att förlänga avloppsslangen.

Använd barnlåset

Aktivera barnlåset för att undvika att barn använder maskinen av misstag. Barnlåset kan endast aktiveras medan ett torkprogram är aktivt.

1. Tryck och håll in  och  i 3 sekunder för att aktivera barnlåset. Alla knappar utom  och är låsta. visas.
2. Tryck och håll in  och  i 3 sekunder för att inaktivera barnlåset.
OBS! Barnlåset inaktiveras inte om strömmen stängs av och slås på. Barnlåset stängs av och försvinner.

Hitta modellkoden

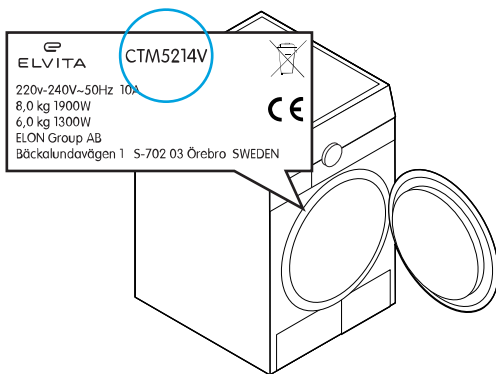

Modellkoden är tryckt på en etikett på produkten. Du behöver koden för att hitta den mest fullständiga och aktuella informationen, service och support för din produktmodell.





OBS!

Den här produkten och etiketttexten är exempel. Din produkt och text kan ha ett annat utseende och innehåll.

Innan första användning

Kör en torkcykel med minimal last

Låt torktumlaren stå i minst två timmar efter transporten innan du använder den första gången.

1. Rengör trummans insida med en mjuk duk.
2. Lägg några rena trasor i trumman.
3. Anslut torktumlaren till uttaget och tryck på .
4. Välj Uppfräschning programmet och tryck på .
5. Ta ut trasorna när programmet har kört klart.
6. Rengöra luckfiltret. Se avsnitt "Rengör luckfiltret", sida 46.
7. Töm vattenbehållaren. Se avsnitt "Töm vattenbehållaren", sida 46.

Torktumlaren är klar att användas.

TORKNING

Innan varje torkcykel

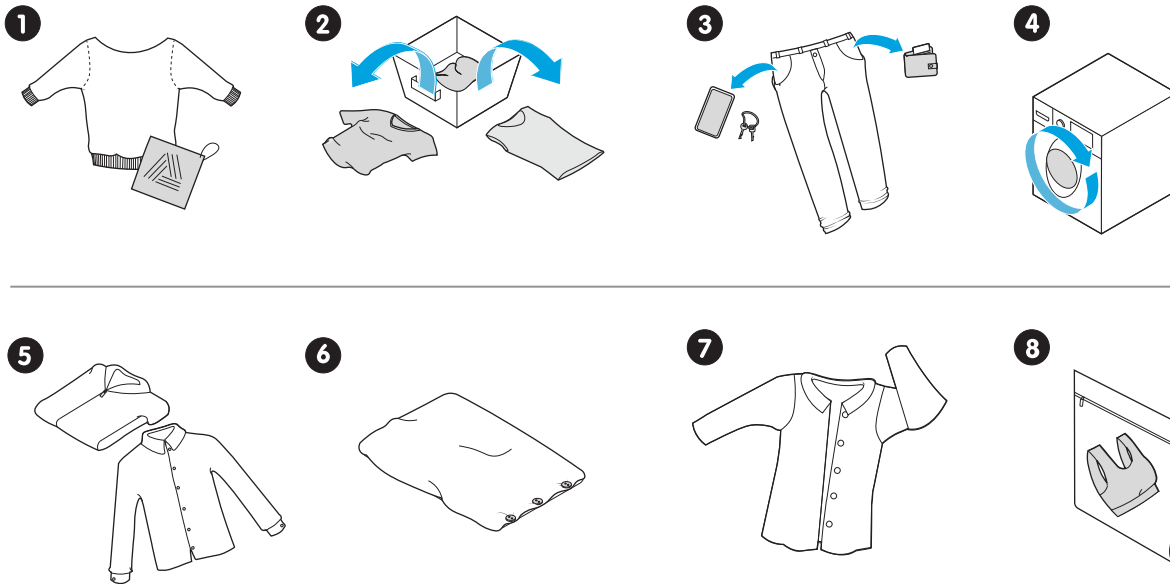

1. Kontrollera klädvårdsmärkningen, se avsnitt "Klädvårdsmärkning för torktumling", sida 42.
2. Sortera tvätten efter typ av textil och torkprogram. Kontrollera att maxlasten för det torkprogram du tänker använda inte överskrids, se avsnitt "Referensvikt för olika typer av kläder", sida 42 och avsnitt "Torkprogram", sida 43.
OBS! Maxlasten avser tvättens torrsvikt.
3. Ta bort alla föremål ur fickorna.
WARNING! Föremål som tändstickor och tändare utgör en brandfara.
4. Om tvätten är drypande våt, centrifugera den färdigt i tvättmaskinen.



Hög centrifugeringshastighet förkortar torktiden och sparar energi.

5. Stäng blytlås, knäpp igen hakar, öglor och knappar etc. Knyt ihop tygskärp och liknande.
6. Vik ihop påslakan och örngott för att förhindra att små föremål rullas in i dem.
7. Låt jackor vara öppna liksom långa blytlås så att textilerna torkar jämnt.
8. Lägg behåar med bygel i en tvättpåse.

Kör en torkcykel



VAR FÖRSIKTIG!

Torka inte drypande våt tvätt.

1. Sätt i stickkontakten i uttaget.



Om en strömbrytare används med uttaget, slå på strömförsörjningen med hjälp av brytaren.

2. Fyll torktummlaren.
VAR FÖRSIKTIG! Maxlasten beror på programmet.
3. Tryck på  för att slå på strömmen.
Displayen tänds.

4. Välj ett program genom att vrida programväljaren.
OBS! Vid torkning av normal bomullstvätt är Bomullstandard det mest energieffektiva programmet.
OBS! Alltför kraftigt torkade kläder tenderar att bli veckiga och skrynkliga. Välj inställningar med omsorg.
5. Välj funktioner eller alternativ efter behov.
6. Tryck på  för att starta torktummlaren.
Trumman börjar rotera. Cykelfasen och den återstående tiden visas. Kompressorn och vattnet genererar en del ljud. Det är helt normalt.
7. Ta ut tvätten när torkprogrammet är klart.
WARNING! Öppna inte dörren förrän torkprogrammet är klart, för att undvika att skälla dig på varm ånga eller en överhettad torktumlare.



Tjocka kläder och kläder med flera lager kan vara svåra att torka. Om tvätten fortfarande känns fuktig, välj ett tidsinställt program för efterföljande torkning.

Den skrynkelfria funktionen startar om tvätten inte tas ut. Tvätten kan tas ut när som helst under den skrynkelfria cykeln.

8. Tryck på  för att stänga av strömmen.
9. Dra ut kontakten ur uttaget.



Om en strömbrytare används med uttaget, stäng av strömförsörjningen med hjälp av brytaren.

Efter varje torkcykel

Följ dessa steg för att bibehålla en korrekt funktion och hålla nere torktiden och energiförbrukningen.

1. Rengör luckfiltret, se avsnitt "Rengör luckfiltret", sida 46.
2. Töm vattenbehållaren, se avsnitt "Töm vattenbehållaren", sida 46. Behövs inte om avloppsslangen är ansluten direkt till ett extern avlopp.

Klädvårdsmärkning för torktumling

Ta hjälp av etiketterna på tvättartiklarna för att välja ett lämpligt torkprogram.



Kan torktumlas.



Torka vid normal temperatur.



Torka vid låg temperatur.



Tål ej torktumling.

Referensvikt för olika typer av kläder

Referensvikt för torra kläder (vikt per plagg).



Tröja, mixade material
(800 g)



Jacka, bomull
(800 g)



Jeans
(800 g)



T-shirt, bomull
(180 g)



Skjorta, bomull
(300 g)



Arbetskläder
(1120 g)



Nattkläder
(200 g)



Underkläder, bomull
(70 g)



Strumpor, mixade material
(50 g)



Enkelt lakan, bomull
(600 g)



Badhandduk, bomull
(900 g)

Alternativ, inställningar och funktioner

Se den fullständiga bruksanvisningen för detaljerade instruktioner.



Skrynkelfritt, Mitt val

- Skrynkelfritt: Förhindrar att tvätten blir skrynklig.
- Mitt val: Sparar dina favoritkombinationer med tvättprogram och alternativ.



Barnlås

Slå på och stänga av barnlåset. Se avsnitt "Använd barnlåset", sida 40.



Fördröjning

Fördröjer torkprogrammets start med en angiven tid. Maximal fördröjning är 12 timmar.



Torknivå

Tvätten torkas under den angivna tiden.



Hygien, Belysning

- Hygien: Ökar uppvärmningstiden för att avlägsna skadliga bakterier.
- Belysning: Slår på och stänger av lampan.



Extra tyst läge

Reducerar maskinens ljud.



Tid, Ljud av/ljud på

- Tid: Justerar torkningstiden.
- Ljud av/ljud på: Stänger av och slår på ljudsignalen.

Torkprogram

Sänglinne

För sänglinne, lakan eller andra stora saker.

Förvald tid	2:50
Maxlast	4,0 kg
Tillval	Skrynkelfritt, Fördröjning, Torknivå, Hygien, Extra tyst läge

Kall

För att lufta enskilda plagg utan uppvärmning.

Förvald tid	0:10
Maxlast	-
Tillval	Fördröjning, Tid

Bomull extratorrt

För bomullstvätt som du vill torka helt och packa undan direkt. Rekommenderas för tjocka plagg och plagg med flera lager, t.ex. jackor.

Förvald tid	4:48
Maxlast	8,0 kg
Tillval	Skrynkelfritt, Fördröjning, Torknivå, Hygien, Extra tyst läge

Bomull stryktorrt

För plagg med enkla lager bomull som ska strykas. Lämnar tvätten lätt fuktad för att förbättra strykningens resultat.

Förvald tid	2:20
Maxlast	8,0 kg
Tillval	Skrynkelfritt, Fördröjning, Torknivå (Stryktorrt, Normaltorrt)

Bomull normaltorrt

För bomullstvätt med enkla eller flera lager som du vill torka helt och packa undan direkt.



OBS!

Spara energi! Bomull normaltorrt  är det mest energieffektiva programmet för att torka våt bomullstvätt.

Förvald tid	2:55
Maxlast	8,0 kg
Tillval	Skrynkelfritt, Fördröjning, Torknivå, Hygien, Extra tyst läge

Jeans

För jeans eller fritidskläder. Högt centrifugeringsvarvtal.

Förvald tid	2:40
Maxlast	4,0 kg
Tillval	Skrynkelfritt, Fördröjning, Torknivå, Hygien, Extra tyst läge

Mixade material

För tyg som är en blandning av bomull och syntet.

Förvald tid	1:40
Maxlast	3,5 kg
Tillval	Skrynkelfritt, Fördröjning, Torknivå, Hygien, Extra tyst läge

Mitt val

Definiera och spara din favoritkombination av torkprogram och alternativ.

Uppfräschning

För att fräscha upp kläder, t.ex. kläder som förvarats i ett slutet utrymme en längre tid, eller avlägsna dålig lukt.

Förvald tid	0:20
Maxlast	-
Tillval	Fördröjning, Tid

Skjortor

För lättskött tvätt, t.ex. skrynkefria skjortor och blusar.



Var försiktig så att du inte skrynklar och viker tvätten när du lägger den i torktumlaren. Ta direkt ut tvätten från torktumlaren när den har torkat, och häng upp den i klädhängare.

Förvald tid	1:00
Maxlast	1,0 kg
Tillval	Skrynkefritt, Fördröjning, Torknivå, Hygien, Extra tyst läge

Syntet extratorrt

För tjockt eller flerlagers syntettyg. Försöker att torka tyget helt.

Förvald tid	1:30
Maxlast	3,5 kg
Tillval	Skrynkefritt, Fördröjning, Torknivå, Hygien, Extra tyst läge

Syntet normaltorrt

För tunt syntettyg som inte ska strykas. T.ex. lättskotta skjortor, babykläder eller strumpor.

Förvald tid	1:20
Maxlast	3,5 kg
Tillval	Skrynkefritt, Fördröjning, Torknivå, Hygien, Extra tyst läge

Varm

Att torka enskilda plagg eller slutföra torkningsprocessen med skrymmande textilier som t.ex. kuddar eller plagg av tyg med olika torkningsbeteende, t.ex. jackor.

Förvald tid	0:10
Maxlast	-
Tillval	Skrynkefritt, Fördröjning, Extra tyst läge, Tid

Ylle

För textilier av ull som går att torktumla.

Förvald tid	2:05
Maxlast	1,0 kg
Tillval	Fördröjning, Tid